

Produktinfo: Serie G4
 Typ: Lüftermotor KM & ASG Ansaugset
 Artikel-Nr.:
 Technische Daten

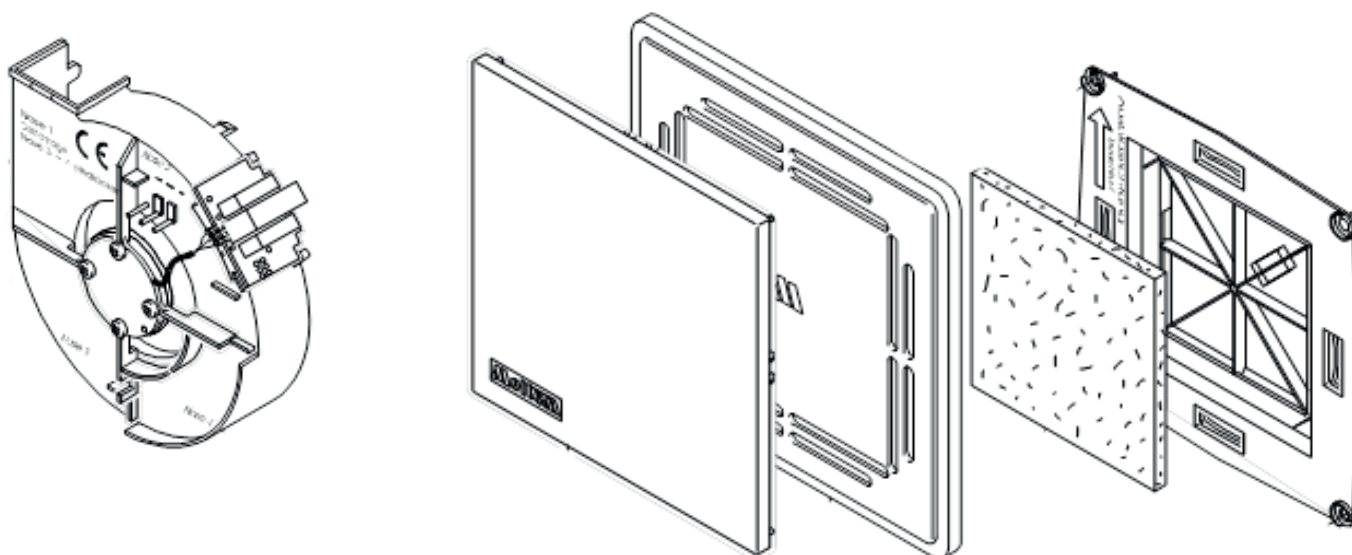

Technische Daten:

- Kondensatormotor, funkentstört, drehzahlregelnd, mit Thermoschutz
- Betriebsspannung 230V 50Hz
- Schutzart: IP-X5,
- Schutzklasse: II
- EMV Prüfung (erfüllt Industrie- u. Haushaltsnorm), CE-Zeichen
- Zertifiziert und Überwacht durch TÜV Bau- und Betriebstechnik

Lüftermotor	Leistungs aufnahme W	planmäßiger Volumenstrom m ³ / h	Schalldruck- pegel ¹⁾ dB(A)	zur Verfügung stehender Druck Pa
KM 30	11	30	35	220
KM 60	21	60	38	185
KM 90	38	90	44	87
KM 100	41	100	46	87
KM 30/ 60	11/ 21	30/ 60	38	185
KM 30/ 90	11/ 38	30/ 90	44	87

1) Angabe nach DIN 18017 T.3, Ausgabe 1990, Ziffer 6.2.4. bei einer äquivalenten Absorptionsfläche AL= 10m²